

真空
注型機

SOV-100A型 工業用モデル成型機

■ 脱泡～攪拌～注型の一連作業を自動化できます！

We make an optional automatic system that can do Vacuum-Mixing-Casting!



カップ注型が
リモコン方式に！
Remote control system of CUP casting!

Sovac Unit

SOV-100A

自動真空注型システム

Automatic vacuum casting system

真空注型のあらゆるニーズにお応えする

日本ソセー工業株式会社

NAGOYA TOKYO OSAKA KOREA CHINA TAIWAN USA

Model SOV-100A

外形寸法図 Outer Dimensions

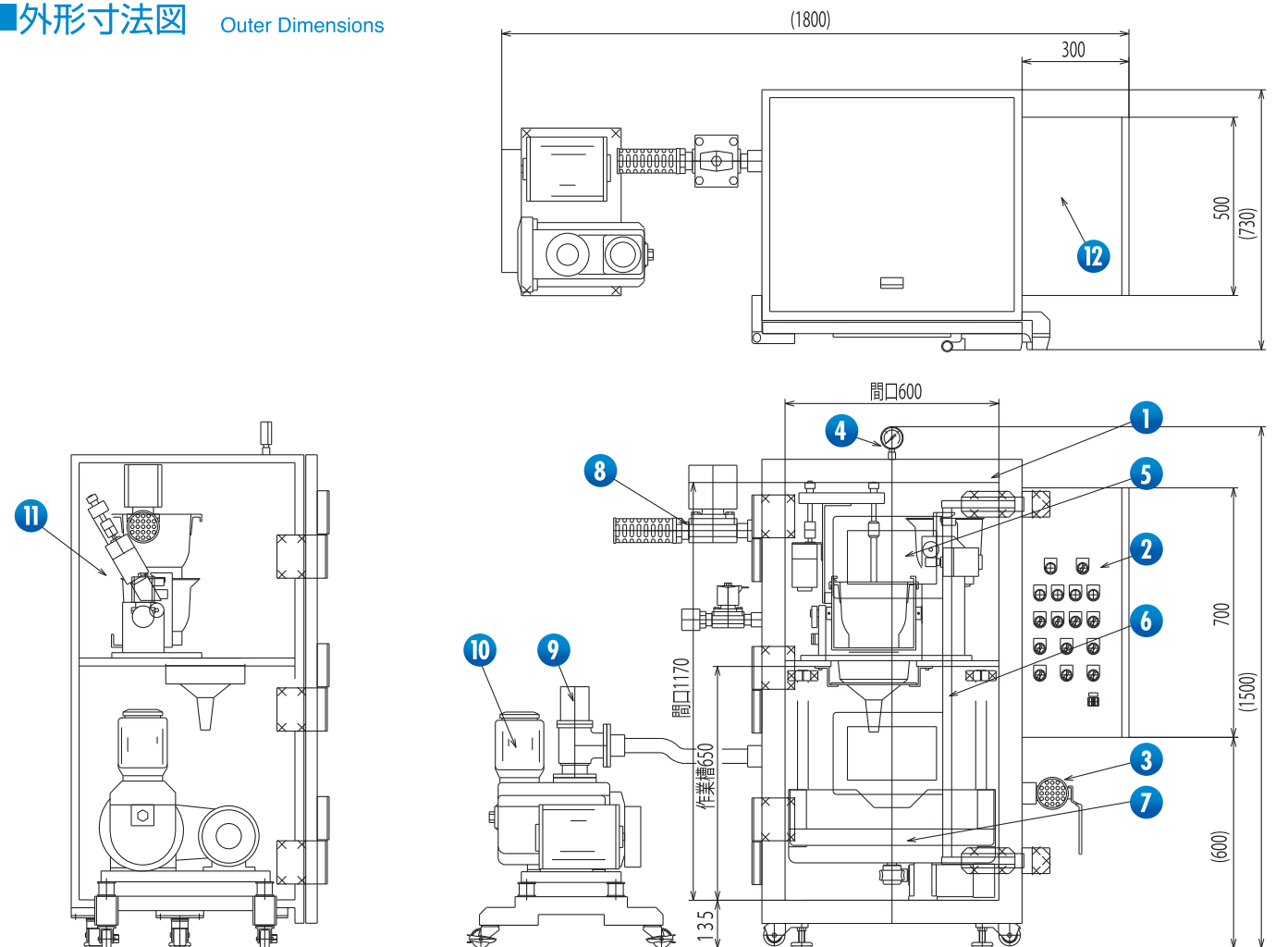

仕様 Specification

適用材料 Casting Material	ウレタン エポキシ Urethane & Epoxy
配合比 Mixing Ratio	無制限 Free
粘度 Viscosity	10,000 mPa·s MAX
比重 Specific Gravity	無制限 Free
可使用時間 Pot life	1分以上 Over 1 Minute
注型方式 Casting System	遠隔操作カップ注型 CUP Casting by Remote Control
真空槽作業内寸 Vacuum Chamber	600W × 600D × 650H
脱泡真空度 Degas of Vacuum Degrees	133 ~ 266 Pa
真空ポンプ Vacuum Pump	950 L/M
電源 Power Supply	AC200V-2KW 3P

- ① 真空槽 (作業槽 W600×D600×H650)
Vacuum chamber
- ② 操作パネル
Operation panel
- ③ 手動排気バルブ
Manual operation exhaust valve
- ④ ブルドン管式真空計
Vacuum gauge
- ⑤ のぞき窓
Internal window
- ⑥ 密閉用連動ハンドル
Knob
- ⑦ ワーク自動昇降リフト
Automatic going up and down lift
- ⑧ 自動排気バルブ
Automatic exhaust valve
- ⑨ 自動真空バルブ
Automatic vacuum valve
- ⑩ 真空ポンプ (950L / min)
Vacuum pump unit
- ⑪ 自動攪拌投入ユニット
Cup casting system by remote control
- ⑫ 電気ボックス
Control panel

注意事項

※防爆、防水仕様ではございません。ご要望の際は別途お問い合わせ願います。
※機種のスペック、外觀等は予告無く変更することがあります。

Cautions

・They are not explosion prevention and waterproofing specification. Please ask in the case of demand.
・Please note that the specifications may be changed without notice.

SOSEY 液体自動制御のパイオニア

日本ソセー工業株式会社

本社工場 〒457-0068 名古屋市南区南野1-99
TEL (052)612-7321(代) FAX (052)611-2011

営業本部 & LAB. 〒108-0023 東京都港区芝浦2丁目8-14 第2AKビル1F・3F
TEL (03)3455-7141(代) FAX (03)3455-7256

名古屋営業所 & LAB. 〒457-0068 名古屋市南区南野1-99
TEL (052)613-2511 FAX (052)613-2539

大阪営業所 & LAB. 〒532-0011 大阪市淀川区西中島6-9-27 新大阪メイコービル102
TEL (06)6303-7141(代) FAX (06)6306-4544

URL <http://www.sosey.co.jp/>

CHINA TEL (021)6763-1508
KOREA TEL (02)952-4824 FAX (02)952-4829
TAIWAN TEL (02)2634-8262 FAX (02)2634-8350
USA TEL (858)427-0688 FAX (818)459-3908

●ご用命は下記へ