

容器
回転式

ミニダッポウシリーズ



**脱泡と混合を同時に行うことで、
短時間で脱泡と混合作業が可能。**

The degas and mixing are possible in a short time by doing the degas and the mixing at the same time.

**200cc~3000ccのあらゆる
ビーカーと容器が取付け可能。**

From 200cc to 3000cc or 1/2 pint to
1 gallon containers are attachable.



mini DAPPO

ミニダッポウ

容器回転式**小型真空脱泡**高粘度攪拌機

Portable Vacuum Mixer with a container rotating for high viscous material.

特許意匠登録申請済

高粘度ミキサーのあらゆるニーズにお応えする

日本ソセイ工業株式会社

NAGOYA TOKYO OSAKA KOREA CHINA TAIWAN USA

mini DAPPO

外形寸法図 Outer Dimensions

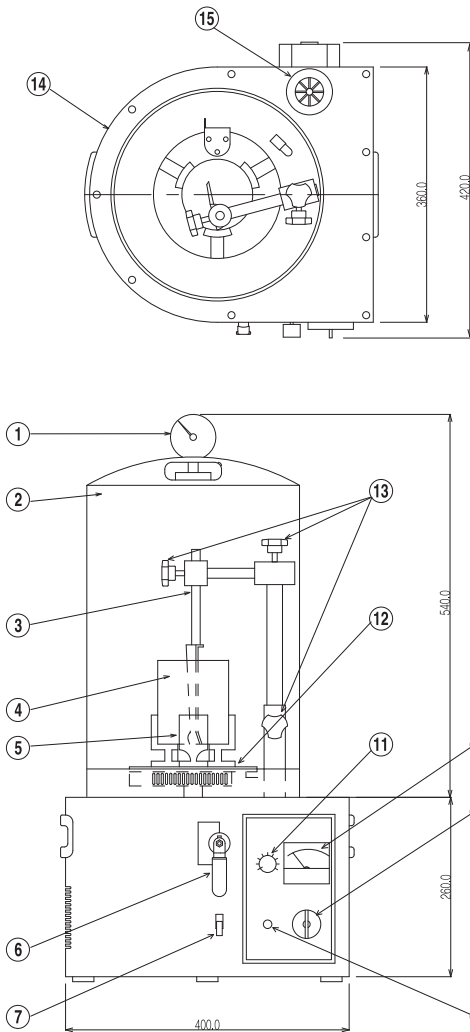

- 1.真空計
Vacuum Gauge
- 2.真空ベルジャー
(透明アクリル製)
Vacuum Chamber
- 3.攪拌羽根
Mixing Blade
- 4.攪拌タンク
Mixing Container
- 5.タンクホルダー
Container Holder
- 6.真空-排気バルブ
Vacuum Exhaust Valve
- 7.電源スイッチ
Main Power Switch
- 8.真空ポンプスイッチ
Vacuum Pump Switch
- 9.15分タイマー
Mixing Timer(15min)
- 10.電流計
Current Meter
- 11.変速つまみ
Speed Control Knob
- 12.ホルダーロック
Holder Lock
- 13.羽根固定ボルト
Blade Clamp Bolt
- 14.本体
Main Unit
- 15.オイルミストラップ
Oil Mist Trap

羽根標準仕様図 Standard Mixing Blades

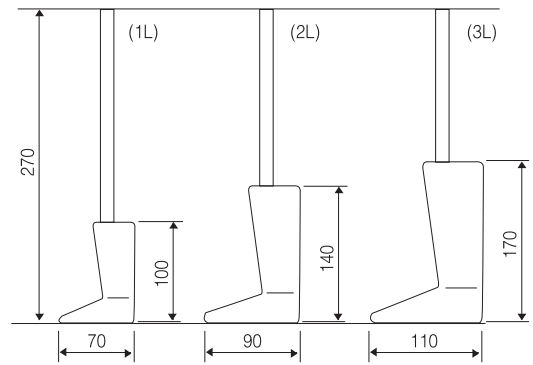

仕様 Specification

容器取付範囲 Attachable Container Range	外径70φ~180φ 高さ220mm OD φ70~φ180mm Height 220mm Max
容器回転数 Container RPM	20~100rpm. 可変速
タイマー Mixing Timer	0~15分
駆動モーター Drive Motor	90W (インバーター制御) (Inverter Control)
真空ポンプ Vacuum Pump	50L/min AC100V-115V 200W
真空計 Vacuum Gauge	ブルドン管式 -0.1MPa
電源 Power	単相100V
電気容量 Power Capacity	10A
重量 Weight	38kg

注意事項
 ※防爆、防水仕様ではございません。ご要望の際は別途お問い合わせ願います。
 ※機種のスベック、外観等は予告無く変更することがあります。
 Cautions
 ・They are not explosion prevention and waterproofing specification.
 ・Please ask in the case of demand.
 ・Please note that the specifications may be changed without notice.

品名	真空ベルジャー	真空ポンプ	天板	タンクホルダー
Mini DAPPO-N	透明アクリル製	標準品	塗装	樹脂製
Mini DAPPO-S	SUS(上部ガラス)	標準品	塗装	樹脂製
Mini DAPPO-SP	SUS(上部ガラス)	耐蝕型	クロームメッキ	金属製

姉妹機も用意しております A set of related products is available

ミニハードミキサー

羽根・タンクホルダーは伸縮自在!

The expansion and contraction of the mixing blade and the tank holder is free.

外径70mm~180mm、
高さ220mmまでの
容器を自在に取付可能。

If height is containers up to 220mm
and the outside diameter from 70mm
to 180mm, It is possible to install it.



UV型シリーズ 真空ハードミキサー

25L以上の大容量についても、
特別仕様として対応可能ですので、
別途ご相談下さい。

A large capacity of 25L or more
can be produced.
You must consult us.



SOSEY 液体自動制御のバイオニア

日本ソセー工業株式会社

本社工場 〒457-0068 名古屋市南区南野1-99
TEL (052) 612-7321(代) FAX (052) 611-2011
 営業本部 & LAB. 〒108-0023 東京都港区芝浦2丁目8-14 第2AKビル1F・3F
TEL (03) 3455-7141(代) FAX (03) 3455-7256
 名古屋営業所 & LAB. 〒457-0068 名古屋市南区南野1-99
TEL (052) 613-2511 FAX (052) 613-2539
 大阪営業所 & LAB. 〒532-0011 大阪市淀川区西中島6-9-27 新大阪マイコービル102
TEL (06) 6303-7141(代) FAX (06) 6306-4544

URL <http://www.sesey.co.jp/>

CHINA TEL (021) 6763-1508
 KOREA TEL (02) 952-4824 FAX (02) 952-4829
 TAIWAN TEL (02) 2634-8262 FAX (02) 2634-8350
 USA TEL (858) 427-0688 FAX (818) 459-3908

●ご用命は下記へ